

Manual de Instrucciones

Antes de utilizar el aparato lea cuidadosamente este Manual de Instrucciones.

EXTRACTOR DE JUGO

TH - 2540i / TH - 2540iR

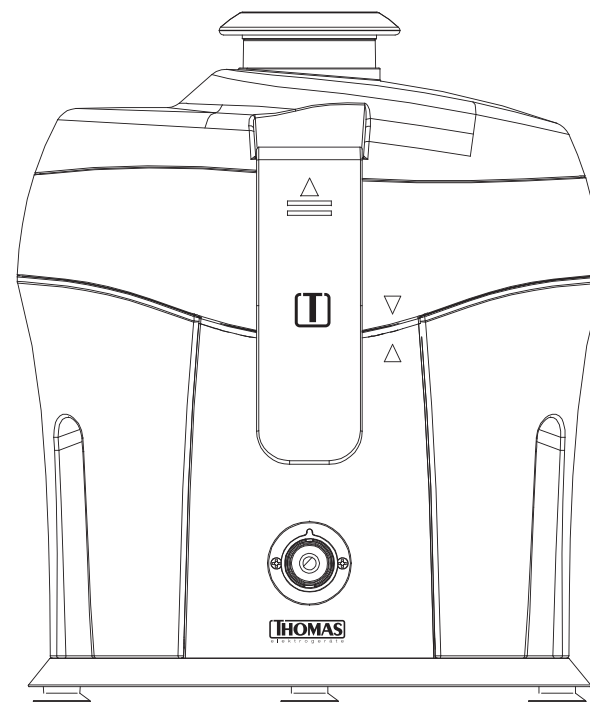

Índice

CAPÍTULO 1

Instrucciones de Seguridad Importantes

CAPÍTULO 2

Datos Técnicos:

- Modelo
- Tensión
- Potencia

CAPÍTULO 3

Componentes del aparato

CAPÍTULO 4

Instrucciones de Funcionamiento

CAPÍTULO 5

Cuidados y limpieza

CAPÍTULO 6

Garantía y condiciones generales

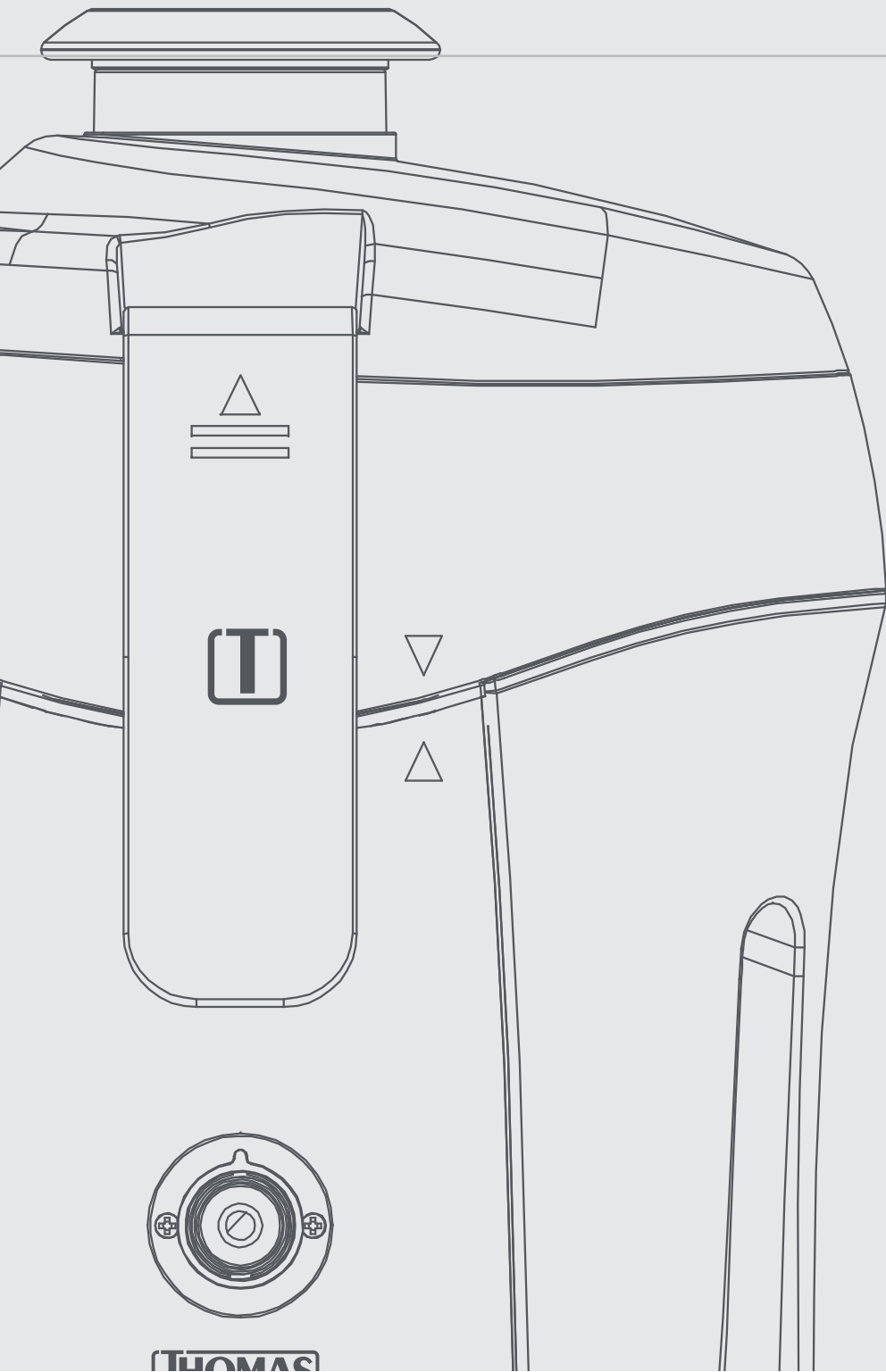

INSTRUCCIONES DE SEGURIDAD IMPORTANTES

Cuando se manipulan aparatos electrónicos, algunas precauciones de seguridad deben ser tomadas en cuenta, incluidas las siguientes:

- 1.- Lea todas las instrucciones.
- 2.- Este aparato no está diseñado para ser utilizado por personas (incluidos los niños) con capacidades físicas, capacidades sensoriales o mentales, o falta de experiencia y conocimiento, a menos que hayan recibido supervisión o instrucciones sobre el uso del aparato por parte de una persona responsable de su seguridad.
- 3.- Los niños deben ser supervisados para asegurarse de que no jueguen con el aparato.
- 4.- Si el cable de alimentación está dañado, debe ser reemplazado por el fabricante, su agente de servicio o personas igualmente calificadas para evitar un peligro.
- 5.- No Utilice el extractor continuamente por mas de 4 minutos. Gire el selector de velocidad a "0" y permítale enfriar durante por lo menos 2 minutos para refrescar el motor.
- 6.- No utilice el aparato si el tamiz giratorio o la cubierta protectora están dañados o tienen grietas visibles.
- 7.- Antes de usar el aparato por primera vez, limpie bien las piezas que vayan a entrar en contacto con los alimentos. Consulte las instrucciones en el manual
- 8.- Apague el aparato y desconéctelo del suministro antes de cambiar accesorios o acercarse a las piezas que se mueven durante el uso.
- 9.- Este aparato se ha diseñado solo para uso doméstico en interiores normal. No está diseñado para uso en entornos como zonas de cocina en tiendas, oficinas, granjas y otros entornos laborales. Tampoco lo deben usar clientes de hoteles, hostales, moteles y entornos de residencia de otro tipo.
- 10.- Desenchufe el aparato cuando éste no esté siendo utilizado. Déjelo engriar antes de ponerle o sacarle piezas, antes de limpiarlo o guardarlo, y nunca enrolle el cable alrededor de éste mientras esté todavía caliente.
- 11.- No use ningún aparato que tenga el cable o enchufe en mal estado, o si presenta mal funcionamiento, o ha sufrido golpes o daños por algún motivo. Llame a un Servicio Técnico Autorizado THOMAS para información sobre repuestos, reparaciones o ajustes del aparato.
- 12.- Los niños deben ser supervisados para asegurarse de que no jueguen con el aparato.
- 13.- No utilicen el aparato si el tamiz giratorio o la cubierta protectora están dañados o tienen grietas visibles
- 14.- Antes del primer uso, desembale todas las partes del extractor. Desarme el extractor para lavar cada una de las piezas excepto la base del motor.

- 15.- Para protegerse de una posible descarga eléctrica, no sumerja en agua ni otro líquido, el cable, enchufe o cualquier parte del aparato. No toque el aparato con manos o pies mojados o húmedos.
- 16.- Es necesaria la supervisión de un adulto cuando el aparato sea utilizado por menores de edad.
- 17.- El uso de accesorios no originales THOMAS no es recomendable y puede causar daños en el aparato e invalidar la Garantía.
- 18.- No permita que el cable cuelgue por el borde de la mesa o mostrador o toque superficies calientes, incluidos los quemadores de la cocina.
- 19.- No deje el aparato sin atención mientras lo utiliza.
- 20.- No ponga el aparato sobre o cerca de estufas o el horno.
- 21.- Los elementos del embalaje (bolsas plásticas, espuma de polietileno, etc.) no deben dejarse al alcance de los niños porque son potenciales fuentes de peligro.
- 22.- Nunca guarde el aparato en un lugar donde llegue la luz del sol directamente. Guarda la unidad en un lugar fresco y seco a una temperatura promedio entre 0-40°C.

OTRAS INSTRUCCIONES DE SEGURIDAD PARA EL USUARIO

ESTE APARATO DEBE SER UTILIZADO SÓLO PARA USO DOMÉSTICO.

PRECAUCIÓN:

Descarga eléctrica: Este producto está compuesto ya sea por un enchufe polarizado (de una hoja) o a tierra, para reducir el riesgo de una descarga eléctrica. No modifique el enchufe de ninguna manera. Si el enchufe no calza perfectamente en el tomacorriente, comuníquese con un electricista para que cambie el tomacorriente. El largo del cable usado en este aparato fue especialmente seleccionado para evitar el riesgo de enredarse o tropezarse con un cable largo. Si un cable más largo es necesario, un cable de extensión certificado puede ser usado. La potencia eléctrica permitida de la extensión debe ser igual o mayor que la potencia eléctrica del aparato. Se debe tener cuidado al poner un cable de extensión, para que éste no quede al alcance de los niños quienes pueden tirarlo y voltear el aparato por accidente.

Para evitar una sobrecarga en el circuito eléctrico, no use el aparato en el mismo circuito eléctrico que otro aparato de alto consumo.

GUARDE ESTAS INSTRUCCIONES

DATOS TÉCNICOS

Modelo: TH - 2540i / TH - 2540iR

Tensión: 220 - 240 V ~ 50/60 Hz

Potencia: 600 W

COMPONENTES DEL APARATO

- 1.- Mortero
- 2.- Embudo
- 3.- Cubierta superior
- 4.- Filtro de acero inoxidable
- 5.- Salida de líquido
- 6.- Base del motor
- 7.- Contenedor de Residuos
- 8.- Recipiente de pulpa
- 9.- Broches de seguridad
- 10.- Selector de velocidad
- 11.- Recipiente de jugo o líquido

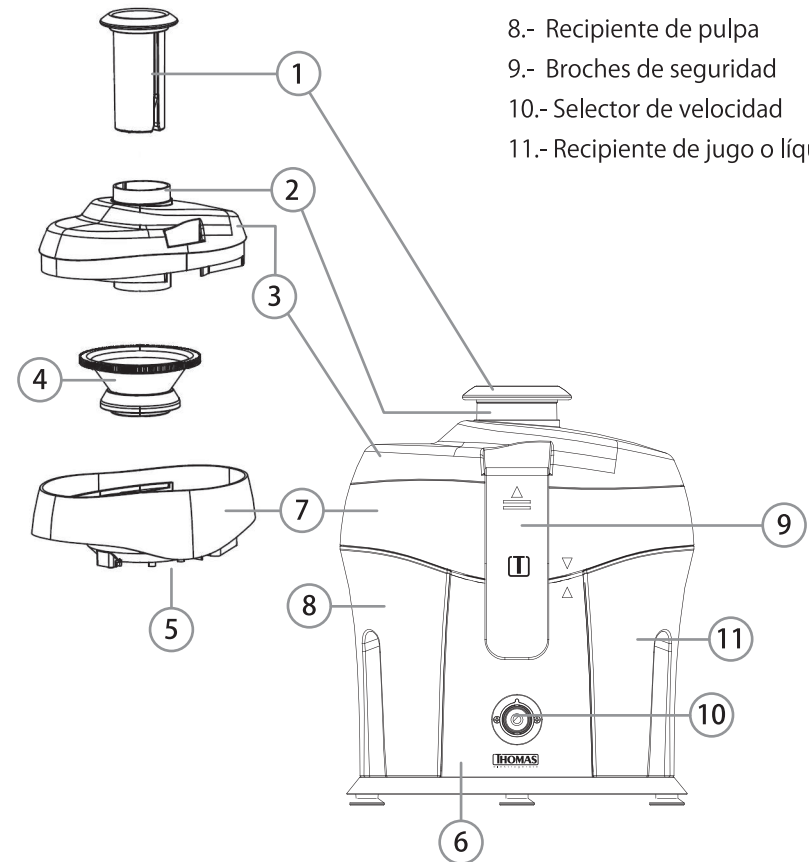

INSTRUCCIONES DE FUNCIONAMIENTO

IMPORTANTE

- El extractor no se podrá utilizar sin la cubierta superior cerrada y asegurada con el broche de seguridad. La unidad está diseñada para apagarse automáticamente si la cubierta no está firmemente en su lugar.
- No introduzca los dedos u otros objetos en el extractor mientras esté en funcionamiento. Utilice el mortero, si desea introducir un trozo de fruta o verdura en el extractor.
- Asegúrese que el filtro esté firmemente colocado.
- No llene excesivamente el extractor de comida.
- Los cuchillos son filosos, siempre use el mortero para introducir comida.
- No utilice el extractor continuamente por más de 4 minutos. Gire el selector de velocidad a "0" y permítale enfriar durante por lo menos 2 minutos para refrescar el motor.

ANTES DE USAR EL EXTRACTOR DE JUGO POR PRIMERA VEZ

Antes del primer uso, desembale todas las partes del extractor. Desarme el extractor para lavar cada una de las piezas excepto la base del motor.

INSTRUCCIONES DE USO

1. Antes de ensamblar todas las partes asegúrese que la base del motor (6) esté desenchufada y que el selector de velocidad esté en la posición de apagado "0".
2. Coloque la base del motor (6) en una superficie plana y limpia.
3. Coloque el contenedor de residuos (7) sobre la base del motor. Luego monte el filtro de acero (4) sobre el eje de rotación. Asegúrese que quede todo bien encajado.

NOTA: Asegúrese de instalar correctamente el filtro antes de usar. Para esto debe presionar firmemente hacia abajo hasta oír dos clicks.

4. Ponga la cubierta superior (3) sobre el contenedor de residuos. Asegúrese que el área para el recipiente de pulpa quede al lado contrario de la boquilla de salida de líquido.
5. Preocúpese que todos los elementos encajen correctamente y asegúrelos enganchando los broches de seguridad (9).
6. Coloque el recipiente de pulpa (8) y el recipiente de jugo (12) en sus correspondientes posiciones.

NOTA: El extractor no funcionará a menos que los broches de seguridad estén correctamente enganchados.

MODO DE USO

1. Lave bien las frutas y verduras. Córtelas en pedazos pequeños para que puedan ingresar a través del embudo del extractor.
2. Las frutas que contienen almidón tales como plátanos, papayas, aguacates (paltas), higos y mangos no son adecuadas para su procesamiento en el extractor de jugos. Tampoco puede procesar coco u otros alimentos duros ya que ellos pueden dañar el motor, filtro y cuchillos.
3. Antes de echar los alimentos asegúrese de eliminar las cáscaras de las frutas de los cítricos. Retire también las pepas, cuescos y tallos de los alimentos.
4. Inserte las frutas preparadas en el embudo y suavemente empuje hacia abajo con el mortero (1).
5. Ponga en funcionamiento el extractor, girando el selector de velocidad (10) a la requerida (velocidad 1 (baja) o velocidad 2 (alta)). Comenzará a salir el jugo del alimento procesado y el recipiente de pulpa (8) a su vez comenzará a retener la pulpa extraída.
6. Cuando haya residuos o el recipiente para pulpa y/o el recipiente de líquido estén llenos, apague el extractor girando el selector de velocidad a "0" y vacíe los recipientes antes de continuar procesando.
7. Al terminar de usar el aparato, gire el selector de velocidad a la posición "0" y desenchufe la unidad.

CONSEJOS DE USO

- Los mejores resultados se obtienen al usar verduras y frutas frescas. En general, mientras más suaves las verduras y más madura la fruta, más espeso y menos claro será el jugo.
- Para un uso más fácil, corte las frutas y verduras en tiras antes de meterlas al extractor.
- Las vitaminas tienden a degradarse con el paso del tiempo. El jugo debe consumirse lo más rápido posible para que mantenga sus características.
- El jugo de manzana se oxida rápidamente, poniéndose de un color café oscuro. Para retrasar el proceso de oxidación es recomendable agregar unas gotas de jugo de limón.
- La pulpa puede usarse como base para la preparación de sopas, salsas, mermeladas, tortillas y postres.

EXTRAYENDO JUGO DE ALGUNAS FRUTAS Y/O VERDURAS

FRUTAS / VEGETALES	VITAMINAS / MINERALES	GRAMOS / CALORÍAS	VELOCIDAD DE EXTRACTOR
Manzanas	vitamina c	200g (72cals)	alta
Damascos	alto contenido de fibra dietética y potasio	30g (20 cal)	bajo
Arándanos	vitamina c	125g (70cals)	bajo
Coles de Bruselas	vitamina c, b, b6, e, ácido fólico y fibra dietética	100g (26cals)	bajo
Zanahorias	vitamina a, c, b6 y fibra dietética	120g (30cals)	alta
Apio	vitamina c y potasio	80g (7cals)	alta
Pepino	vitamina c	280g (29cals)	baja
Hinojo	fibra dietética y vitamina c	300g (35cals)	baja
Kiwi	vitamina c y potasio	100 g (40cals)	bajo
Uvas	vitamina c, b6 y potasio	125g (85cals)	bajo
Melones	vitamina c, a, ácido fólico y fibra dietética	200g (50cals)	baja
Melocotones (duraznos)	vitamina c, b3, potasio y fibra dietética	150g (49cals)	alta
Peras	fibra dietética	150g (60cals)	alta
Piña	vitamina c	150g (59cals)	alta
Frambuesas	vitamina c, hierro, potasio y magnesio	125g (31cals)	baja
Tomates	fibra dietética, ácido fólico y vitamina a	100g (22cals)	baja

CUIDADOS Y LIMPIEZA

PRECAUCIÓN: Para reducir el riesgo de descarga eléctrica, nunca sumerja el cable, enchufe o base de motor del aparato en agua ni otro líquido.

- 1.- Asegúrese que el selector de velocidad del extractor esté en la posición "0" y que el enchufe esté desconectado del tomacorriente antes de montar o desmontar cualquier parte.
- 2.- Abra los broches de seguridad y separe todas las partes del extractor. Puede limpiar todas las partes del aparato bajo el agua excepto la base del motor. No use el lavavajillas o agua muy caliente.
- 3.- Para limpiar el filtro (4) fácilmente, utilice una escobilla suave. Tenga precaución con sus manos para evitar cortes.
- 4.- Limpie la base de motor (6) con un paño húmedo. No use limpiadores abrasivos ya que podrían dañar el aparato.
- 5.- Seque completamente todas las piezas.
- 6.- Vuelva a montar todas las partes en el orden apropiado y guarde el aparato en un lugar seco y seguro, fuera del alcance de los niños.

GARANTÍA Y CONDICIONES GENERALES

Garantía:

Este producto ha sido fabricado, probado e inspeccionado bajo los más altos estándares internacionales de calidad. La garantía de este producto cubre defectos de fabricación y mano de obra. THOMAS garantiza este producto a partir de la fecha de compra, por un período de dos (2) años.

Condiciones generales:

1. Es imprescindible presentar una boleta de compra cuando se solicite la Garantía. Esta Garantía quedará sin efecto en el caso de existir alteraciones, tachaduras o falta de información.
2. La empresa se compromete a reparar o cambiar el producto (por otro igual o similar), así como las piezas o componentes defectuosos del mismo sin cargo alguno hacia el cliente. Los gastos de transporte y envío desde y hacia los Servicios Técnicos Autorizados THOMAS serán cubiertos en su totalidad por el cliente.
3. Estas condiciones de Garantía invalidan cualquier otra garantía que se haya otorgado en origen.

La Garantía de este producto no será válida en los siguientes casos:

1. Por uso incorrecto o incumplimiento de las instrucciones contempladas en este Manual de Instrucciones.
2. Cuando el producto ha sido utilizado en condiciones distintas a las normales (uso comercial o no domiciliario).
3. Desgaste normal de los accesorios, por efecto del uso o mal uso.
4. Desarme, reparación y/o alteración del producto por personas o talleres de servicio no autorizados por THOMAS.
5. Daños causados por agentes naturales, golpes, caídas, traslados, líquidos o polvos, etc.
6. No serán contemplados en Garantía los servicios que se requieran por un golpe eléctrico de energía o por una instalación eléctrica defectuosa de la casa.
7. Aquellos accesorios que sufren desgaste con el uso del producto no están cubiertos por la Garantía.

Las características y funciones de los productos descritas en este manual pueden variar sin previo aviso.