

Manual de Instrucciones

Antes de utilizar el aparato lea cuidadosamente este Manual de Instrucciones.

PLANCHA

TH - 7170

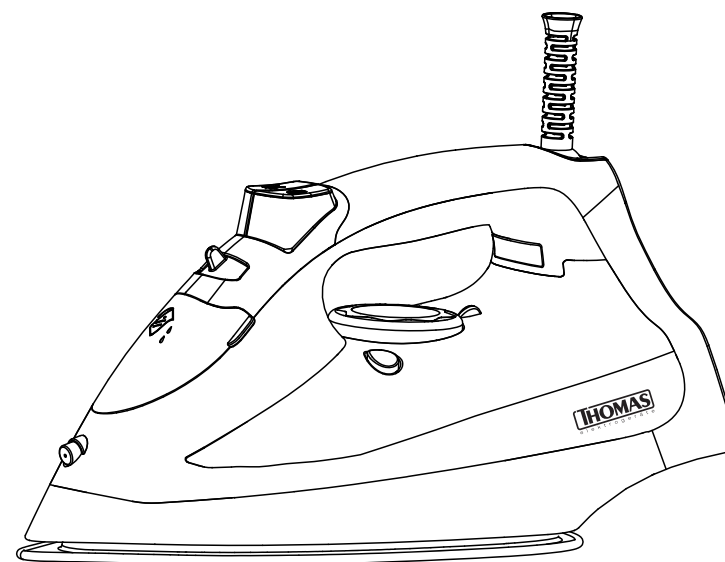

Índice

CAPÍTULO 1

Instrucciones de Seguridad Importantes

CAPÍTULO 2

Componentes del Aparato

CAPÍTULO 3

Datos Técnicos:

- Modelo
- Tensión
- Potencia

CAPÍTULO 4

Instrucciones de Funcionamiento

CAPÍTULO 5

Cuidados y limpieza

CAPÍTULO 6

Garantía y condiciones generales

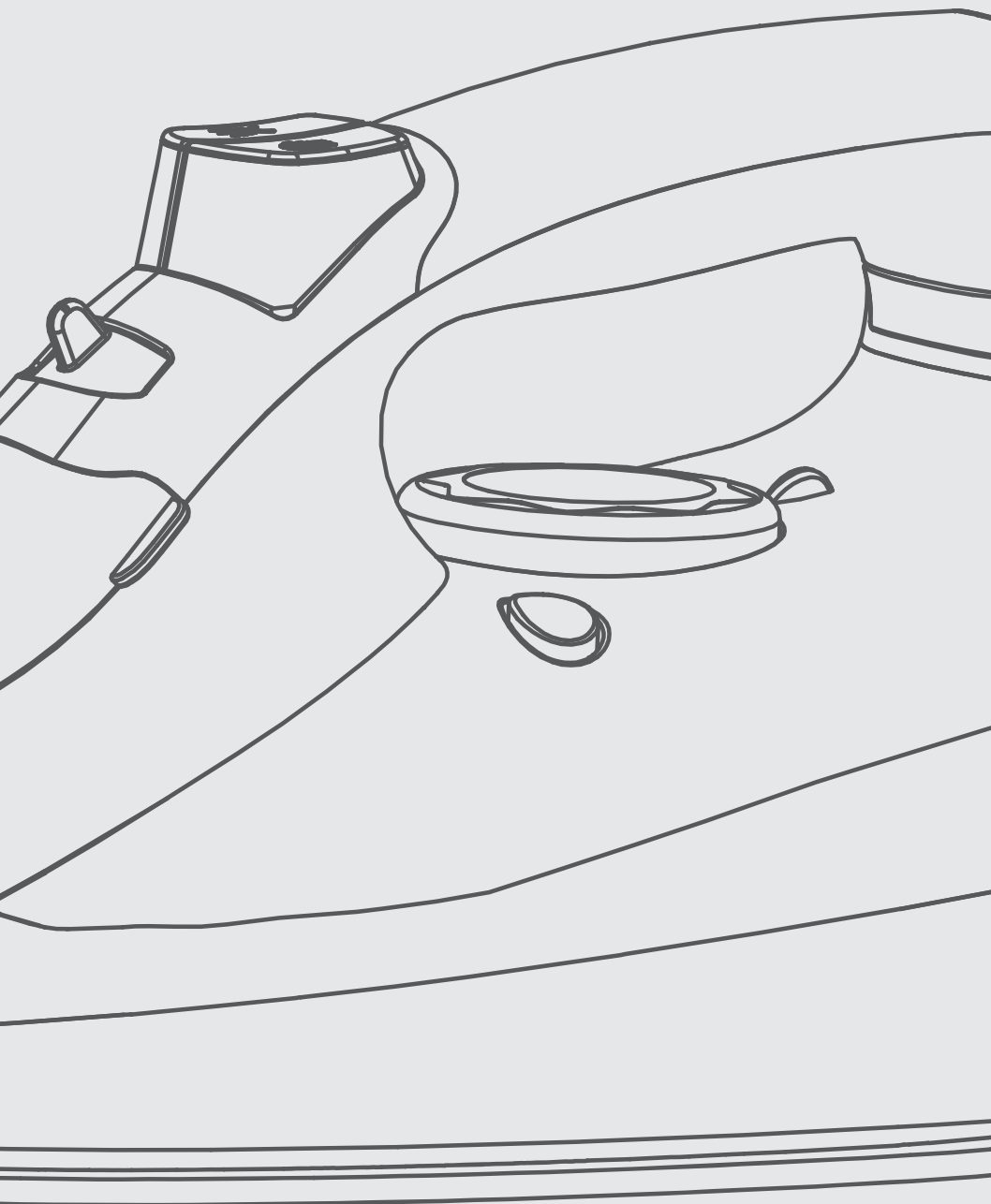

INSTRUCCIONES DE SEGURIDAD IMPORTANTES

Cuando se manipulan aparatos electrónicos, algunas precauciones de seguridad deben ser tomadas en cuenta, incluidas las siguientes:

- 1.- Lea todas las instrucciones.
- 2.- Antes de utilizar el aparato verificar que el voltaje de la red doméstica corresponda con la indicada en la placa del producto.
- 3.- Para protegerse de una posible descarga eléctrica, no sumerja en agua ni otro líquido, el cable, enchufe o cualquier parte del aparato. No toque el aparato con manos o pies mojados o húmedos.
- 4.- Es necesaria la supervisión de un adulto cuando el aparato sea utilizado por menores de edad.
- 5.- Desenchufe el aparato cuando éste no esté siendo utilizado. Déjelo enfriar antes de ponerle o sacarle piezas, antes de limpiarlo o guardarlo, y nunca enrolle el cable alrededor de éste mientras esté todavía caliente.
- 6.- No use ningún aparato que tenga el cable o enchufe en mal estado, o si presenta mal funcionamiento, o ha sufrido golpes o daños por algún motivo. Llame a un Servicio Técnico Autorizado THOMAS para información sobre repuestos, reparaciones o ajustes del aparato.
- 7.- El uso de accesorios no originales THOMAS no es recomendable y puede causar daños en el aparato e invalidar la Garantía.
- 8.- No permita que el cable cuelgue por el borde de la mesa o mostrador o toque superficies calientes, incluidos los quemadores de la cocina.
- 9.- No deje el aparato sin atención mientras lo utiliza.
- 10.- No ponga el aparato sobre o cerca de estufas o el horno.
- 11.- No utilice el aparato para otra función diferente para la cual ha sido creado. El fabricante no se hará responsable de daños que puedan derivar del uso inapropiado, equivocado o poco adecuado del producto.
- 12.- Este aparato no está destinado a aquellas personas (incluido niños) cuyas capacidades físicas, sensoriales o mentales estén de alguna manera reducidas o no

cuenten con la suficiente experiencia o con el conocimiento necesario del producto, a menos que estén supervisadas por una persona competente durante la utilización del mismo.

- 13.- Deberán supervisarse los niños para asegurarse de que no jueguen con este aparato.
- 14.- Los elementos del embalaje (bolsas plásticas, espuma de polietileno, etc.) no deben dejarse al alcance de los niños porque son potenciales fuentes de peligro.
- 15.- Nunca guarde el aparato en un lugar donde llegue luz del sol directamente. Guarde la unidad en un lugar fresco y seco a una temperatura promedio entre 0-40°C.
- 16.- Este aparato está hecho y diseñado solo para uso doméstico.
- 17.- La plancha debe ser usada y apoyada sobre una superficie estable.
- 18.- Cuando ubique la plancha sobre su soporte, asegúrese que la superficie sobre la cual el soporte sea ubicado sea estable.
- 19.- La plancha no debe ser usada si se ha caído, si hay señales visibles de daño o si este tiene fugas.

OTRAS INSTRUCCIONES DE SEGURIDAD PARA EL USUARIO

ESTE APARATO DEBE SER UTILIZADO PARA USO DOMÉSTICO SOLAMENTE.

PRECAUCIÓN:

Descarga eléctrica: Este producto está compuesto ya sea por un enchufe polarizado (de una hoja) o a tierra, para reducir el riesgo de una descarga eléctrica. No modifique el enchufe de ninguna manera. Si el enchufe no calza perfectamente en el tomacorriente, comuníquese con un electricista para que cambie el tomacorriente. El largo del cable usado en este aparato fue especialmente seleccionado para evitar el riesgo de enredarse o tropezarse con un cable largo. Si un cable más largo es necesario, un cable de extensión certificado puede ser usado. La potencia eléctrica permitida de la extensión debe ser igual o mayor que la potencia eléctrica del aparato. Se debe tener cuidado al poner un cable de extensión, para que éste no quede al alcance de los niños quienes pueden tirarlo y voltear el aparato por accidente.

Para evitar una sobrecarga en el circuito eléctrico, no use el aparato en el mismo circuito eléctrico que otro aparato de alto consumo.

GUARDE ESTAS INSTRUCCIONES

COMPONENTES DEL APARATO

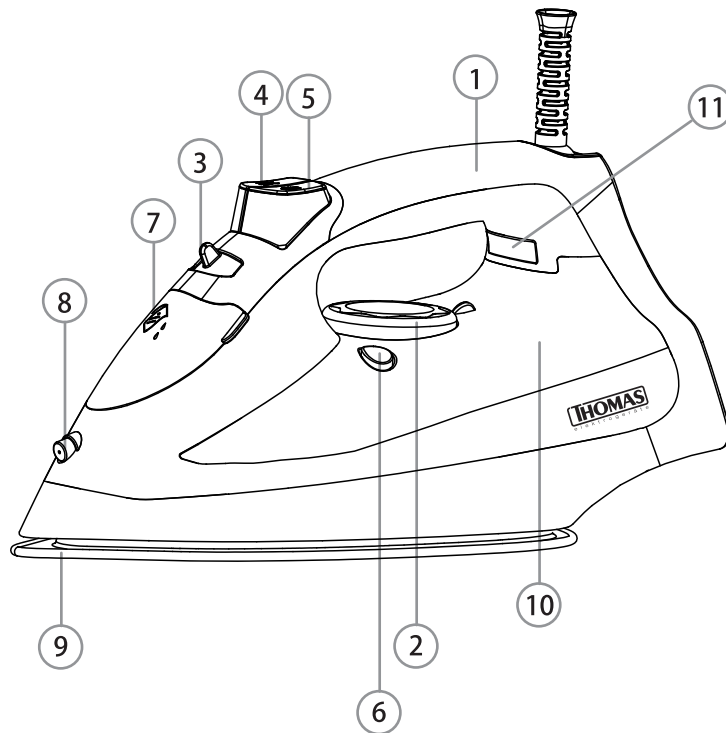

- | | |
|--|-------------------------------------|
| 1.- Mango | 7.- Tapa del estanque de agua |
| 2.- Selector manual de temperatura según tipo de tela. | 8.- Boquilla de rociador |
| 3.- Regulador de vapor | 9.- Base de cerámica Button+Ceramic |
| 4.- Botón Rociador | 10.- Estanque de agua |
| 5.- Botón Extra Vapor | 11.- Luz indicadora de temperatura |
| 6.- Botón Auto-limpieza | |

DATOS TÉCNICOS

Modelo: TH - 7170

Tensión: 220 - 240 V ~ 50 Hz

Potencia: 2200 W

INSTRUCCIONES DE FUNCIONAMIENTO

PRECAUCIONES

- 1.- No toque las superficies calientes.
- 2.- Siempre permita que la plancha se enfríe completamente antes de guardarla, y nunca enrolle el cable alrededor de ésta mientras esté todavía caliente.
- 3.- Nunca llene la plancha con agua mientras esté enchufada o encendida.

ANTES DEL PRIMER USO

- Los conductos del planchado a vapor deben limpiarse antes del primer uso. Para ello, prepare la plancha para el planchado a vapor y planche un pedazo de tela antiguo por unos minutos. Apriete el botón de vapor varias veces para limpiar los conductos.
- Algunas veces las planchas pierden un poco de agua en sus primeros usos. Esto dejará de pasar después de varios usos.
- Durante el primer uso, la plancha podría liberar algo de humo. Esto dejará de pasar con los usos y no implica ningún problema.

INSTRUCCIONES DE USO

LUZ INDICADORA DE TEMPERATURA

- 1.- Revise las instrucciones de planchado en la etiqueta de cada prenda.
- 2.- Enchufe la plancha y gire el selector manual de temperatura hasta la deseada según el tipo de tela que planchará.
- 3.- Al seleccionar una temperatura, se encenderá la luz indicadora de temperatura hasta que la plancha llegue a la temperatura deseada.

PROGRAMAS

Esta plancha tiene los siguientes programas de planchado:

- Telas sintéticas.
- Sedas y Lanas.
- Algodones y Linos.

Para seleccionar cualquiera de estos programas sólo debe girar el selector manual de temperatura hasta llegar al programa deseado.

PRECAUCIONES

- Las prendas que tienen terminaciones especiales como dobles deben ser planchadas a temperatura baja.
- Si la prenda contiene más de un tipo de tela, seleccione la temperatura más baja entre ellas. Por ejemplo, si su prenda está compuesta por 60% de polyester y 40% de algodón, debe elegir la temperatura correspondiente al polyester.

PLANCHADO EN SECO

- 1.- Enchufe la plancha en la corriente.
- 2.- Coloque el regulador de vapor en la posición de planchado en seco.
- 3.- Gire el selector de temperatura para elegir el programa de planchado adecuado. Espere que la plancha se caliente hasta la temperatura deseada.
- 4.- Al terminar de planchar gire el selector de temperatura hasta MIN y desenchufe la plancha.

LLENADO DEL TANQUE DE AGUA

- 1.- Desenchufe la plancha.
- 2.- Abra la tapa del estanque de agua. Usando un vaso, lentamente vierta agua del grifo en el estanque. (Nunca llene más allá de la marca de máximo llenado)
- 3.- Cierre la tapa.
- 4.- Sostenga la plancha en forma horizontal y muévela de atrás hacia adelante por 30 segundos para que el sistema anti-sarro descalcifique el agua.

PLANCHADO A VAPOR

- 1.- Enchufe la plancha en la corriente. Apriete el botón de encendido.
- 2.- Coloque el regulador de vapor en la posición de planchado a vapor o planchado extra vapor.
- 3.- Gire el selector de temperatura para elegir el programa de planchado adecuado. Espere que la plancha se caliente hasta la temperatura deseada.
- 4.- Al terminar de planchar gire el selector de temperatura hasta MIN y desenchufe la plancha.

PRECAUCIÓN:

NUNCA DEJE QUE LA PLANCHA SE CALIENTE CON LA BASE DE CERÁMICA BUTTON+CERAMIC HACIA ABAJO.

PLANCHADO VERTICAL

- 1.- Coloque el regulador de vapor en la posición planchado a vapor. Y con el selector de temperatura elija el programa adecuado.
- 2.- Cuelgue la prenda en un lugar que no se dañe por el calor ni la humedad. No la cuelgue en frente de papel mural, vidrios o espejos.
- 3.- Sostenga la plancha a unos 15 cms de distancia y apriete el botón extra vapor para liberar vapor sobre la prenda a planchar. Permita que pasen al menos 2 segundos entre cada presión del botón.
- 4.- Apague la plancha y coloque el regulador de vapor en la posición planchado en seco. Al terminar de planchar apague y desenchufe la plancha de la corriente.
- 5.- Vacíe el agua del estanque.

SISTEMA ANTI-GOTEO

La plancha tiene un mecanismo anti-goteo que previene que la plancha pierda agua a través de la base de cerámica Button+Ceramic, si esta no está lo suficientemente caliente como para liberar vapor. Es por ello, que es normal que el vapor no se libere a un ritmo constante durante el planchado a vapor.

SISTEMA ANTI-SARRO

Sistema que filtra los minerales del agua para evitar residuos por la acumulación de minerales en la cámara de vapor.

ROCIADOR

Para obtener humedad extra, apriete el botón de rociador unas cuantas veces y un delgado hilo de agua saldrá dirigido hacia la prenda desde la boquilla de salida de rociador.

Sirve para rociar los tejidos secos y difíciles a fin de humedecerlos, como pueden ser por ejemplo el lino, el algodón o la lana o con objeto de actuar sobre arrugas resistentes. La función del rociador es igualmente útil para humedecer arrugas generadas por algún accidente en el tejido durante el planchado.

NOTA:

- 1.- Para el uso de esta función es necesario que haya agua en el depósito.
- 2.- El botón tiene que ser apretado repetitivamente para comenzar a utilizarlo por primera vez.

GOLPE DE VAPOR

Cuando la plancha haya alcanzado la temperatura seleccionada, presione el botón de extra vapor para proporcionar un vapor adicional corto pero fuerte para remover arrugas persistentes o telas muy duras.

Si lo que desea es una expulsión intensa de vapor para planchar con mayor rapidez o alisar arrugas difíciles, espere entre cada presión del botón 5 segundos a fin

de permitir que la plancha adquiera la temperatura necesaria, y se obtenga de este modo el nivel máximo de vapor adicional.

NOTA: Para una mejor calidad de vapor, no utilice la función más de tres veces consecutivas. El uso excesivo del golpe de vapor provocará que la plancha se enfríe. Asegúrese que el tanque esté al menos con la mitad de agua antes de utilizar esta función.

BASE DE CERÁMICA BUTTON+CERAMIC

La base de esta plancha posee una hendidura en la parte delantera que permite planchar el género alrededor de los botones sin necesidad de pasar por encima o esquivarlos (ver Figura 1).

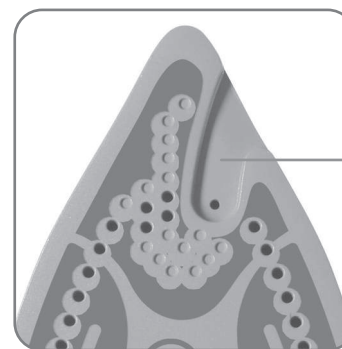

Hendidura especial para pasar sobre botones.

Figura 1

PROBLEMAS COMUNES

LA PLANCHA NO SE CALIENTA

- Revise que el enchufe funcione correctamente.
- Asegúrese que la plancha esté encendida.

SE FILTRA EL LÍQUIDO DE LA PLANCHA

- No llene el estanque más allá del nivel máximo.
- Revise si la plancha está lo suficientemente caliente.
- Asegúrese que la plancha esté en el modo de planchado en seco.

LA PLANCHA NO EMITE VAPOR:

- Asegúrese que el tanque de agua no esté vacío.
- Permita que la plancha se caliente.
- Asegúrese que la plancha se encuentre en la posición "Planchado a Vapor".

LA PLANCHA DEJA MANCHAS EN LA ROPA:

- Siempre vacíe el agua al terminar de planchar. El agua que queda en el estanque puede provocar manchas en el próximo planchado.

LA PLANCHA NO REMUEVE LAS ARRUGAS:

- Revise si está utilizando la función correcta para la tela que esté planchando.

LA PLANCHA QUEMA LA ROPA:

- Revise si está utilizando la función correcta para la tela que esté planchando. Planche en una programación que utilice una temperatura menor.

LA LUZ INDICADORA DE TEMPERATURA PARPADEA RÁPIDO O LENTO:

- No se ha alcanzado la temperatura adecuada. Espere que la plancha termine de calentarse.

CUIDADOS Y LIMPIEZA

1.- Desenchufe la plancha antes de limpiar.

2.- Vacíe el estanque de agua cada vez que se termine de planchar volteándola y botando el agua a través de la tapa del estanque de agua.

3.- Después que la plancha esté completamente fría, enrolle el cable alrededor de la plancha y guárdela en posición vertical.

BASE

1.- Nunca planche sobre cierres, remaches, broches u otros elementos metálicos ya que pueden rayar la base de la plancha. En el caso de botones, use la hendidura de la parte delantera de la base BUTTON+CERAMIC especialmente diseñada para eso.

2.- Espere que la base esté completamente fría y límpiela con un paño y un poco de jabón. No utilice limpiadores abrasivos.

SISTEMA DE AUTOLIMPIEZA

Para mantener los ductos limpios siga los siguientes pasos:

1.- Llene el tanque con agua hasta la mitad de su capacidad y coloque el regulador de vapor en la posición planchado en seco.

2.- Enchufe la plancha a la corriente

3.- Gire el selector manual de temperatura hasta llegar a Lino y deje que la plancha se caliente hasta la temperatura adecuada.

4.- Sostenga la plancha sobre el lavadero de forma horizontal.

5.- Deje apretado el botón de auto-limpieza. El agua caliente y el vapor correrán a través de los ductos y empezará a gotear. Deje que pase toda el agua.

6.- Mueva la plancha suavemente de atrás hacia adelante para permitir que el agua escurra por completo y limpie la base.

7.- Repita los pasos 3 al 6 hasta que se acabe el agua que hay en el estanque.

GARANTÍA Y CONDICIONES GENERALES

Garantía:

Este producto ha sido fabricado, probado e inspeccionado bajo los más altos estándares internacionales de calidad. La garantía de este producto cubre defectos de fabricación y mano de obra. THOMAS garantiza este producto a partir de la fecha de compra, por un período de dos (2) años.

Condiciones generales:

1. Es imprescindible presentar una boleta de compra cuando se solicite la Garantía. Esta Garantía quedará sin efecto en el caso de existir alteraciones, tachaduras o falta de información.
2. La empresa se compromete a reparar o cambiar el producto (por otro igual o similar), así como las piezas o componentes defectuosos del mismo sin cargo alguno hacia el cliente. Los gastos de transporte y envío desde y hacia los Servicios Técnicos Autorizados THOMAS serán cubiertos en su totalidad por el cliente.
3. Estas condiciones de Garantía invalidan cualquier otra garantía que se haya otorgado en origen.

La Garantía de este producto no será válida en los siguientes casos:

1. Por uso incorrecto o incumplimiento de las instrucciones contempladas en este Manual de Instrucciones.
2. Cuando el producto ha sido utilizado en condiciones distintas a las normales (uso comercial o no domiciliario).
3. Desgaste normal de los accesorios, por efecto del uso o mal uso.
4. Desarme, reparación y/o alteración del producto por personas o talleres de servicio no autorizados por THOMAS.
5. Daños causados por agentes naturales, golpes, caídas, traslados, líquidos o polvos, etc.
6. No serán contemplados en Garantía los servicios que se requieran por un golpe eléctrico de energía o por una instalación eléctrica defectuosa de la casa.
7. Aquellos accesorios que sufren desgaste con el uso del producto no están cubiertos por la Garantía.

Las características y funciones de los productos descritas en este manual pueden variar sin previo aviso.